



PLATEAU ALUMINIUM PLANCHER BOIS

Modèle 55 - DMPT6

CARROSSERIE

- Longérons aluminium, épaisseur 4 mm
- Cadre en aluminium, épaisseur 3 mm
- Plancher bois multiplis anti-dérapant, épaisseur 15 mm, traité résine phénolique
- Plancher vissé sur traverses en U de 60 mm, traverses au pas de 440 mm
- Anneaux d'arrimage escamotables (certifiés TÜV DIN EN 12640, 800 DaN) intégrés dans la rive, acier, au pas de 880 mm
- Face avant, hauteur 450 mm, en aluminium, soudée au plateau
- Poteaux arrières en aluminium, amovibles, avec emmanchement droit
- Ridelles en aluminium anodisé, épaisseur 25 mm, rabattables, amovibles, interchangeables, hauteur 400 mm
- Poignées de verrouillage intégrées dans les embouts de ridelles
- Porte arrière en aluminium anodisé hauteur 400 mm
- Protège-cabine grillagé aluminium diamètre 5 mm avec cadre en profils extrudés, amovible et sans corne
- Ailes enveloppantes en polypropylène avec supports en aluminium brut
- Boulonnerie traitée Zinc Nickel (5 fois plus résistant qu'un zingage standard)
- Marchepied pliant sur ridelle AR
- Grilles de feux

OPTIONS

- Protections latérales aluminium homologuées, peinture poudre couleur noire (série sur N2 et EV, option sur N1) - **SMOLO**
- Coffre empattement **BSS00** - Ouverture prévue plus tard
- Feux latéraux en série sur véhicule >6m
- TRIVA Entreprise (BAE + traverse) avec ou sans crochet mixte 35 kg - ouverture prévue plus tard

FINITION SEMI-PEINT

- Ridelles et porte arrière en aluminium anodisé
- Grenailage + Apprêt poudre 60 µm + Peinture poudre 60 µm en gris JPM / RAL 7004 pour le porte-échelle
- Autres éléments en brut



www.jpm-group.com

SILHOUETTES / VARIANTES

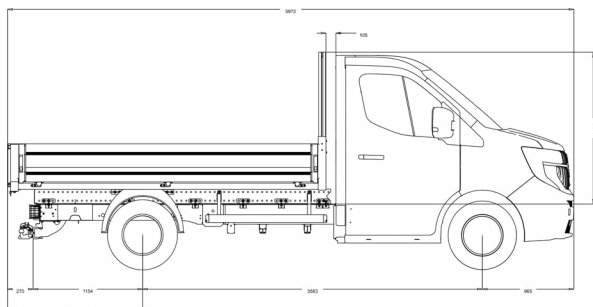

SC L2 TRS

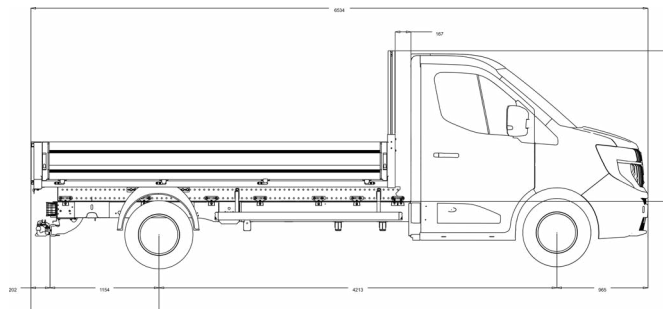

SC L3 TRS

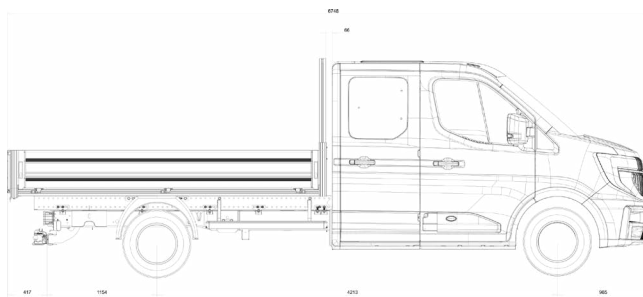

DC L3 TRS

POIDS DE LA CARROSSERIE

Les poids sont indicatifs. Les tolérances d'épaisseur des fournisseurs acier ou aluminium ne nous permettent pas de garantir un poids dans une tolérance de +/- 10%.

Longueur de plateau (en mm)	Longueur utile (en mm)	Poids de la carrosserie (avec option de série)
3350	3260	232 kg
3850	3760	259 kg

ET JUSQU'À 5 ANNÉES DE GARANTIE POUR VOTRE CARROSSERIE

**GARANTIE
2 ANS**

À l'achat de votre
carrosserie

**GARANTIE
3 ANS**

3^{ème} année
offerte après
enregistrement de
votre carrosserie

**GARANTIE
5 ANS**

JPM propose
2 ans d'extension
de garantie